

Wkładka zatraskowa na klucz płaski

MATERIAL: ZnAl ocynkowany galwanicznie.

UWAGA: Możliwość zastosowania bębinka na klucz 1333 lub wg zam. klienta.

Profile half cylinder

MATERIAL: ZnAl, zinc plated.

NOTE: 1333 on request.

Пружинный вкладыш для ключа

МАТЕРИАЛ: ZnAl - гальваническое цинкование.

ВНИМАНИЕ: Возможное применение цилиндрического механизма с ключом 1333.

Rodzaje wkładek
Inserts
Типы вкладышей

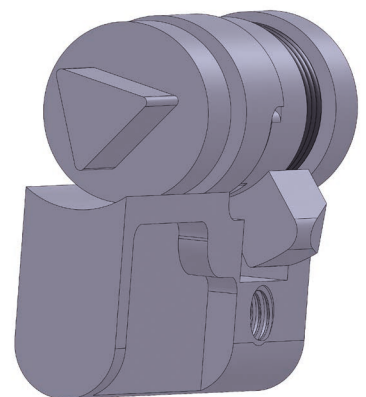
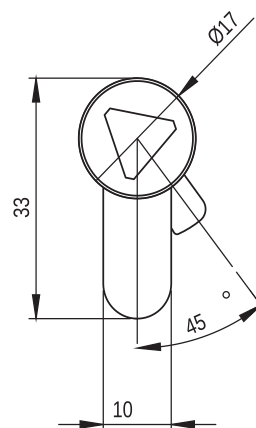
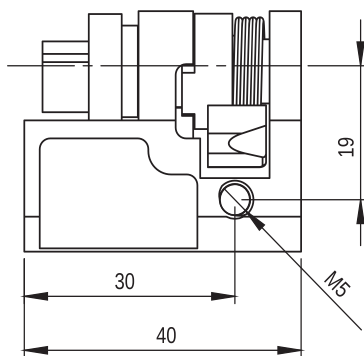
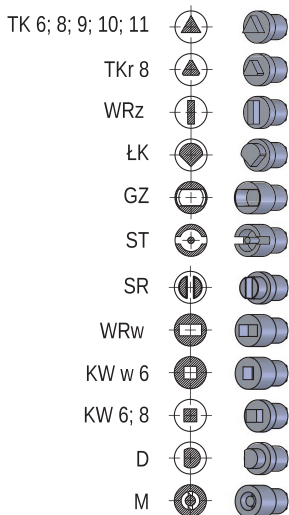

Wkładka zatraskowa na klucz kształtowy

MATERIAL: ZnAl, ocynkowany galwanicznie.

Profile half cylinder with insert

MATERIAL: ZnAl, zinc plated.

Пружинный вкладыш

МАТЕРИАЛ: ZnAl, гальваническое цинкование.

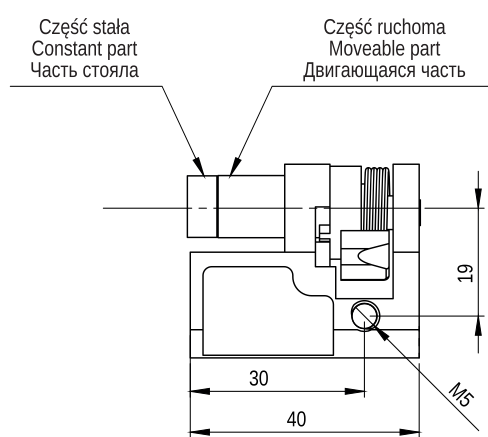

Wersja A
Version A
Версия А

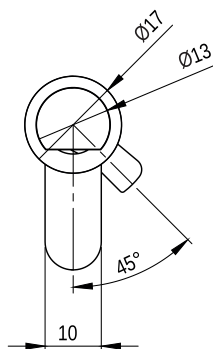

Wersja B
Version B
Версия В

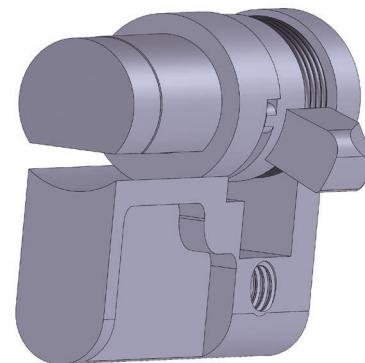
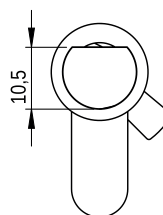

**Wkładka zatrzaskowa WZ TS
na klucz kształtowy**

MATERIAŁ: ZnAl, ocynkowany galwanicznie.

**Profile half cylinder WZ TS
with insert**

MATERIAL: ZnAl, zinc plated.

**Пружинный вкладыш
WZ TS**

МАТЕРИАЛ: ZnAl, гальваническое цинкование.

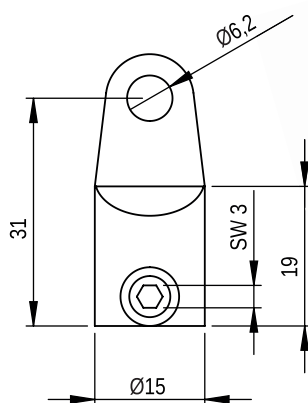
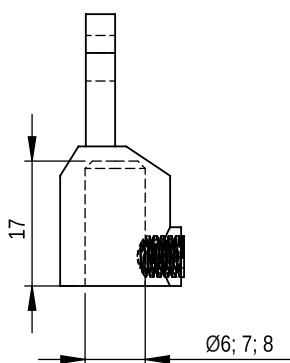

Adapter ciągną

MATERIAŁ: ZnAl ocynkowany galwanicznie.

Rod adapter

MATERIAL: ZnAl, zinc plated.

Адаптер тяги

МАТЕРИАЛ: ZnAl, гальваническое цинкование.